

מכונה להפרייה וריסוס תמרים



חברת הפעלה

www.agrommachine.com

טל': +972-54-3380050/1 מייל: aviagrom@gmail.com

הוראות הפעלה ותחזוקה

- לפני הפעלת המכונה חובה לבדוק את שלמות המכלולים ואמצעי ההגנה!
- גירוז מערכת הרמה, מיסב צידוד וקרדן- כל 50 שעות עבודה.
- החלפת שמן גיר- שמן 80W90- כל 500 שעות עבודה.
- החלפת שמן קומפרסור – V.D.L-100 – כל 250 שעות עבודה.
- ניקוז מיכל אוויר בכל תחילת יום עבודה.
- יש לנקות את מסנן האוויר בתחילת כל יום עבודה.
- חשמל 12 וולט.
- מהירות הפעלת PTO – 540 סל"ד בלבד!

אזהרה

- המכונה תופעל על ידי מפעיל מוסמך בלבד!
- אסור להפעיל את המכונה תחת השפעה של סמים ואלכוהול!
- יש להתייעץ עם רופא במידה ולוקחים תרופות!
- חובה להשתמש בציווד מגן אישי!
- במקרה של תקלה, אין להפעיל את המכונה!
- במקרה של תקלה, יש לנתק את החשמל, לחץ שמן ולחץ אוויר!
- תיקון ותחזוקה של המכונה על ידי גורם מוסמך בלבד!
- אסור להסיר או לשנות את כיסוי המגן ולחצן החירום!
- לפני הפעלת המכונה חובה לבדוק את שלמות המכלולים ואת אמצעי ההגנה!

**כל האמור לעיל אינו סותר או מחליף הוראות הבטיחות כפי שנקבעו בחוק! מפעיל יקר!
עקוב אחר הוראות ההפעלה! שימוש נכון מונע תאונות!**

המלצות עבודה

1. מומלץ לערבב היטב את כל רכיבי האבקה לפני שימוש במכונה.
2. מומלץ להשתמש ברכיבי אבקה יבשים ללא לחות.
3. מומלץ לסנן את רכיבי האבקה לפני השימוש במכונה בכדי למנוע סתימות ושחיקה מוגברת.
4. מהירות עבודה מומלצת בין 3.5-5 קמ"ש תלוי בגובה העצים ותנאי השטח.
5. מומלץ להפרות תמרים מזן מג'הול מצד אחד של העץ בסבב אחד ובסבב הבא, להפרות את צדו השני של העץ.
6. מומלץ להפרות תמרים מזן דקל-נור וברהי משני צדי העץ באותו סבב הפרייה.
7. מומלץ להפרות עם כיוון הרוח.
8. שים לב! כל האמור לעיל הוא בגדר **המלצה בלבד!** ואינו משמש כהוראות או הנחיות לעבודה ואין באמור לעיל התחייבות מכל סוג שהיא. המלצות אלה מבוססות על ניסיון מצטבר של מגדלי התמרים.

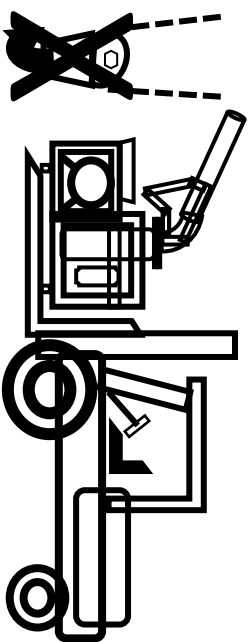

פריקה והעמסת המכונה על ידי מלגזה בלבד!

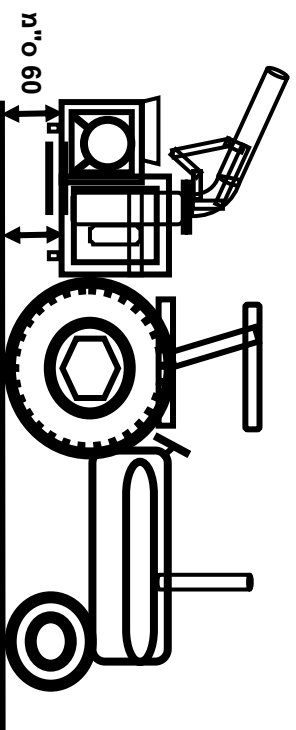

הפעלה המכונה במצב מאוזן בלבד!



תכנון ופיתוח מכונות לחקלאות ותעשייה

www.agrommachine.com

E-mail: aviagrom@gmail.com

12 VOLT!

PTO- 540 RPM- MAX!

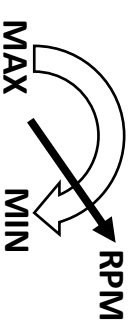

הפעלה והפסקה של המכונה

בסיבובי סרק בלבד!

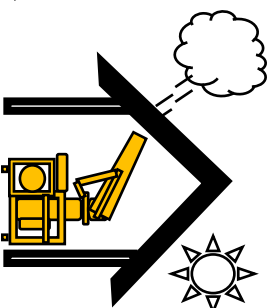
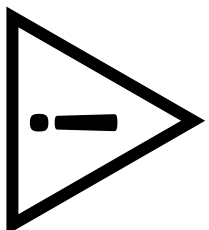
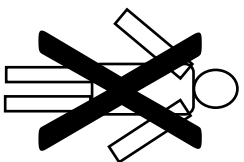



מערכת חשמל - 12 וולט

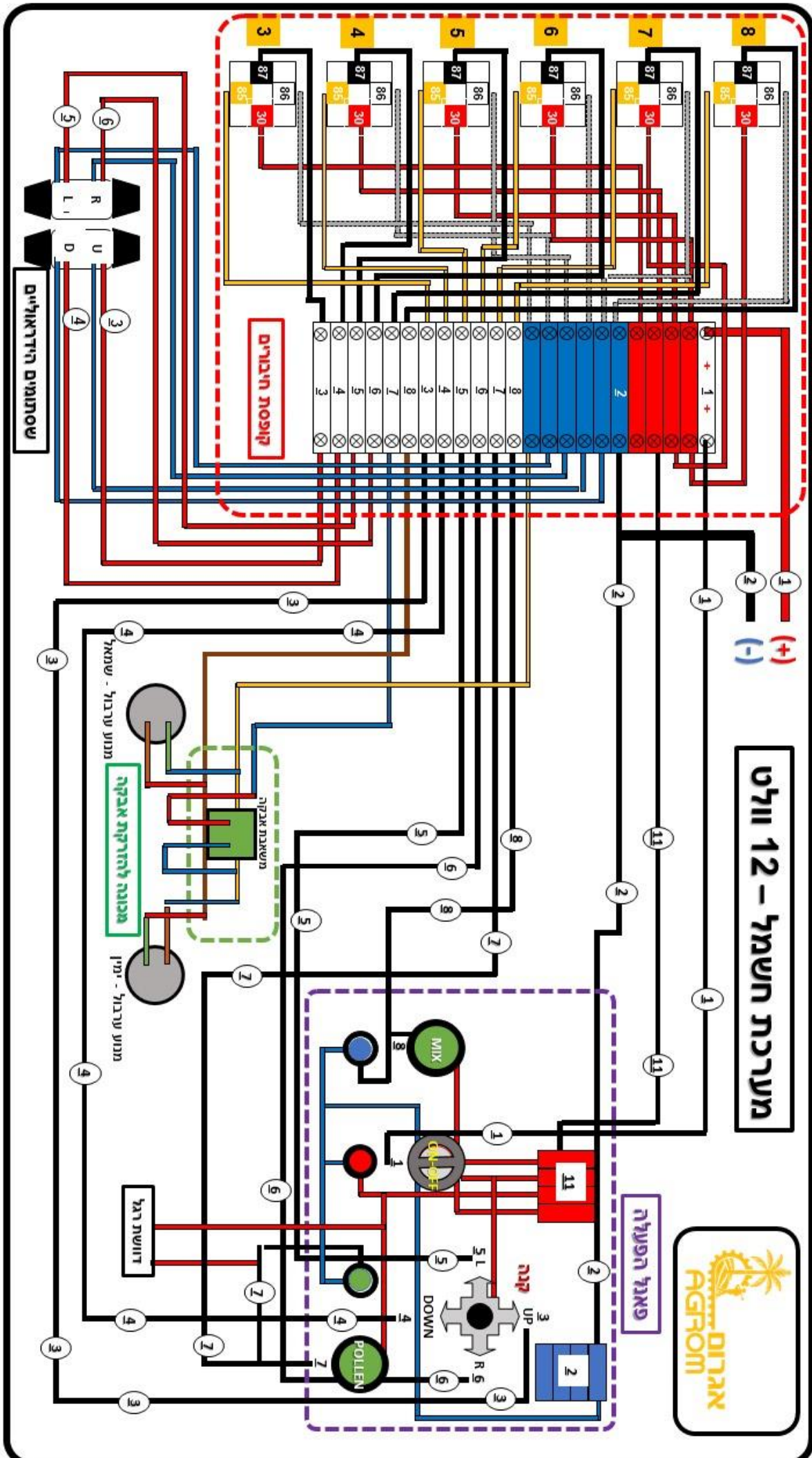

(+) (+12)
(-) (-12)

קופסת חיבורים

פאנל הפעלה

מנוע ערבול - שמאל
מנוע ערבול - ימין
משאבת אביקה

שסתומים הידראוליים

דושת רגל

מערכת הידרואולית

